

**VISTA DE TRÁS**

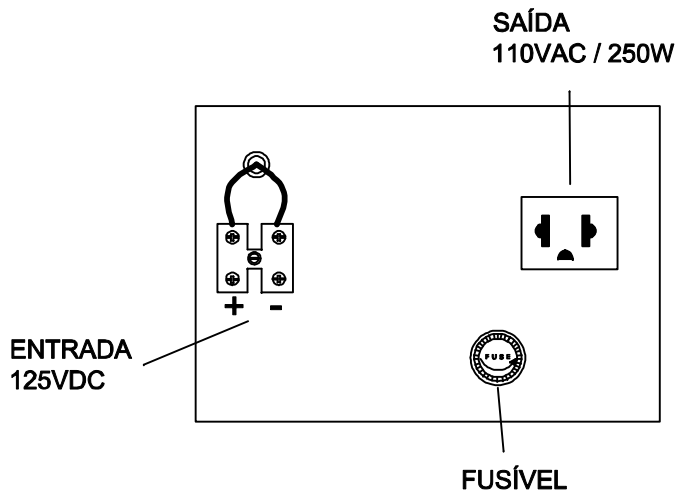

LED VD 3mm  
CHAVE LIGA / DESLIGA

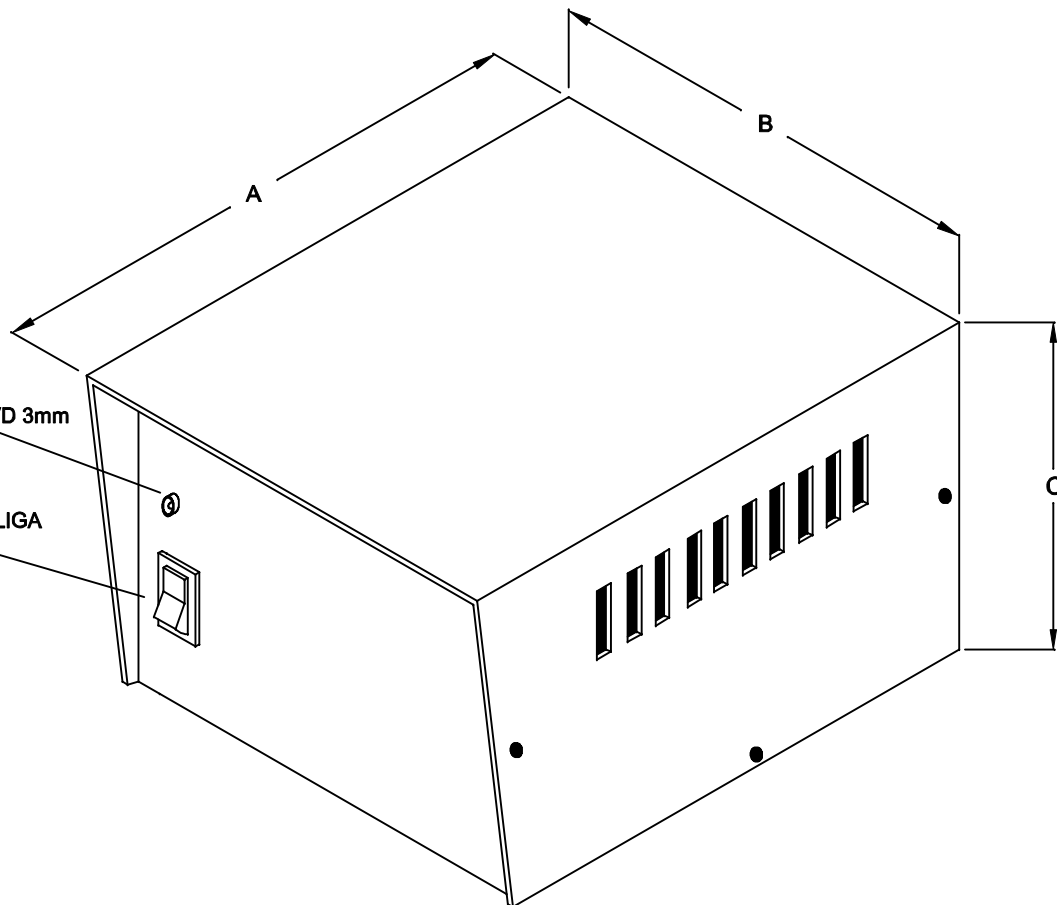

**ATENÇÃO:**  
SAÍDA DE ONDA QUADRADA NÃO APROPRIADO PARA USO EM MOTORES DE INDUÇÃO.

DIMENSÕES EM: [ mm ]

| A         | B         | C         |
|-----------|-----------|-----------|
| 183.0±0.5 | 165.0±0.5 | 104.0±0.5 |

CAIXA CÓD. 890.042.01 COR BEGE  
PESO DO PRODUTO: 5,04Kg

|   |  |            |  |
|---|--|------------|--|
|  <b>TECNOTRAFO</b> |  | DOC. Nº    | 108                                    |
| <b>DIAGRAMA DE LIGAÇÃO</b>  |  |            |  |
| CLIENTE:  | <b>TECNOTRAFO</b>                              |            | CÓDIGO: <b>136.772.01</b>              |
| DESCRIÇÃO:  | INVERSOR DC / AC E.125VDC S.110VAC / 250W 60Hz |            | PLACA: <b>B-595</b> EMISSÃO: <b>01</b> |
| DATA:   | AUTOR:   | CONFERIDO: |  |
| 03/09/10  | HIKISON  |            |  |